

Data ultima revisione / Last revision date / Date dernière révision / Datum der letzten Revision / Fecha de la última revisión / Data da última revisão: 03/03/2015

<p>DENOMINAZIONE PRODUCT NAME NOM DU PRODUIT PRODUKTBEZEICHNUNG DENOMINACIÓN NOME DO PRODUTO</p>	<p align="center">Monoart[®] Face mask protection 3</p>
<p>DESCRIZIONE PRODUCT DESCRIPTION DESCRIPTION PRODUKTBESCHREIBUNG DESCRIPCIÓN DESCRIPÇÃO DO PRODUTO</p>	<p>Mascherina con elastici composta di 3 strati: morbido TNT colorato, filtro PFE e BFE antiparticolato e antibatterico, confortevole TNT all'interno. Fermanaso incorporato. Latex free. BFE > 99% - PFE 0.1μ> 99% - ΔP<3.0 mmH₂O/cm². Destinazione d'uso: personale medico e paramedico per assicurare al paziente una protezione da agenti microbici.</p> <p>3-layer face mask with elastic bands: soft, coloured nonwoven fabric, PFE filter and antiparticle and antibacterial BFE, comfortable nonwoven fabric inner lining. Incorporated nose clip. Latex free. BFE > 99% - PFE 0.1μ> 99% - ΔP<3.0 mmH₂O/cm². Application: for medical personnel and paramedics to ensure patient protection from microbial agents.</p> <p>Masque d'examen hypoallergénique à usage unique, composé de 3 couches : TNT doux et coloré, filtration antiparticule FFP et filtration antibactérienne EFB, confortable TNT à l'intérieur. Sans latex. EFB > 99% - FFP 0.1μ> 99% - ΔP<3.0 mmH₂O/cm². Destination d'usage : personnel médicale t paramédical puopi assurer la protection des contre les microbes.</p> <p>3-lagiger Mundschutz mit Gummibändern: Farbiger Vliesstoff, PFE (Partikelfilter) und BFE (Bakterienfilter), innen mit komfortablem Vliesstoff. Integrierter Nasenbügel. Latexfrei. BFE > 99% - PFE 0.1μ> 99% - ΔP<3.0 mmH₂O/cm². Verwendungszweck: für medizinisches und paramedizinisches Personal, um zu gewährleisten, dass der Patient vor Mikroben geschützt ist.</p> <p>Mascarilla constituida por 3 capas: TNT suave y colorido; filtro antipartícula PFE y filtro antibacteriano BFE; TNT confortable en el interior. Látex free. BFE > 99% - PFE 0.1μ> 99% - ΔP<3.0 mmH₂O/cm². Uso previsto: personal médico y paramédico para asegurar la protección del paciente contra los agentes microbianos.</p> <p>Mascarilla constituida por 3 capas: TNT suave y colorido; filtro antipartícula PFE y filtro antibacteriano BFE; TNT confortable en el interior. Látex free. BFE > 99% - PFE 0.1μ> 99% - ΔP<3.0 mmH₂O/cm². Uso previsto: pessoal médico e paramédico para garantir a protecção dos pacientes contra agentes microbianos.</p>

Le informazioni tecniche qui esposte sono quelle a noi date, sotto la loro responsabilità, dai nostri fornitori di materie prime.

All technical information herein disclosed is provided to us by our raw material suppliers, under their own responsibility.

Les informations techniques reportées sur cette fiche sont celles que nous avons obtenues, sous leur responsabilité, de nos fournisseurs de matières premières.

Die hier aufgeführten technischen Informationen wurden uns von unseren Rohstofflieferanten, unter deren Verantwortung gegeben.

La información técnica aquí expuesta la hemos recibido de nuestros proveedores de materias primas, bajo su responsabilidad.

As informações técnicas aqui expostas foram-nos proporcionadas pelos nossos fornecedores de matérias-primas, sob a sua própria responsabilidade.

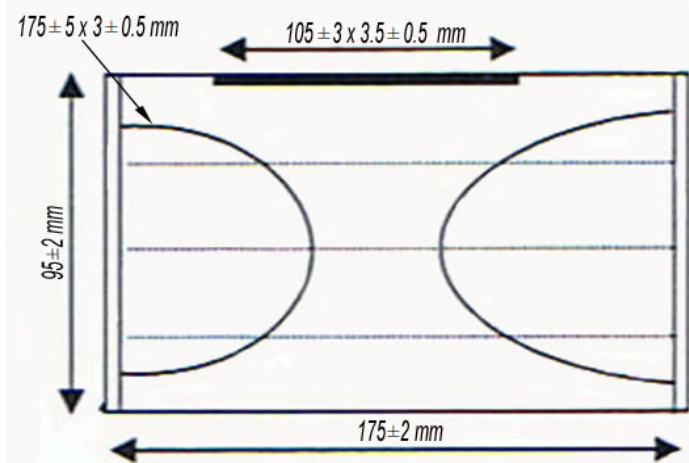

CARATTERISTICHE FISICHE

PHYSICAL CHARACTERISTICS

CARACTÉRISTIQUES PHYSIQUES

PHYSIKALISCHE EIGENSCHAFTEN

CARACTERÍSTICAS FÍSICAS

CARACTERÍSTICAS FÍSICAS

Strato esterno 100% PP Spunbond
Strato filtrante 100% PP Meltblown
Strato interno 100% PP Spunbond
Colori: azzurro, verde, arancione, giallo, rosa, bianco, lilla, lime, grey,.

External layer 100% PP Spunbond
Filtering layer 100% PP Meltblown
Internal layer 100% PP Spunbond
Colours: light blue, green, orange, yellow, pink, white, lilac, lime, grey.

Couche externe 100% PP Spunbond
Couche filtrante 100% PP Meltblown
Couche interne 100% PP Spunbond
Couleurs : bleu ciel, vert, orange, jaune, rose, blanc, lilas, lime, gris.

Außenschicht: 100% PP Spunbond
Filterschicht: 100% PP Meltblown
Innenschicht: 100% PP Spunbond
Farben: Hellblau, Grün, Orange, Gelb, Rosa, Weiß, Flieder, Cedro, grau.

Capa externa 100% PP Spunbond
Capa filtrante 100% PP Meltblown
Capa interna 100% PP Spunbond
Colores: celeste, verde, naranja, amarillo, rosa, blanco, lila, lima, gris.

Camada externa 100% PP Spunbond
Camada filtrante 100% PP Meltblown
Camada interna 100% PP Spunbond
Cores: azul claro, verde, laranja, amarelo, rosa, branco, lilás, lime, cinza.

Le informazioni tecniche qui esposte sono quelle a noi date, sotto la loro responsabilità, dai nostri fornitori di materie prime.

All technical information herein disclosed is provided to us by our raw material suppliers, under their own responsibility.

Les informations techniques reportées sur cette fiche sont celles que nous avons obtenues, sous leur responsabilité, de nos fournisseurs de matières premières.

Die hier aufgeführten technischen Informationen wurden uns von unseren Rohstofflieferanten, unter deren Verantwortung gegeben.

La información técnica aquí expuesta la hemos recibido de nuestros proveedores de materias primas, bajo su responsabilidad.

As informações técnicas aqui expostas foram-nos proporcionadas pelos nossos fornecedores de matérias-primas, sob a sua própria responsabilidade.

<p>DOSAGGIO DOSING DOSAGE DOSIERUNG DOSIFICACIÓN DOSAGEM</p>	<p>N/A</p>
<p>ETICHETTATURA DI PERICOLOSITÀ DANGER LABELLING ÉTIQUETAGE DE RISQUE GEFAHRENETIKETT ETIQUETADO DE PELIGROSIDAD ETIQUETAGEM DE PERIGO</p>	<p>N/A</p>
<p>INFORMAZIONI DI SICUREZZA SAFETY INFORMATION INFORMATIONS DE SÉCURITÉ SICHERHEITSINFORMATIONEN INFORMACIÓN SOBRE LA SEGURIDAD INFORMAÇÕES DE SEGURANÇA</p>	<p>⊗ Non riutilizzare, il riutilizzo può provocare l'infezione acuta o cronica. Deve essere sostituita tra un paziente e l'altro. Deve tuttavia essere cambiata prima se visibilmente danneggiata o umida.</p> <p>⊗ Do not re-use. Reuse may cause acute or chronic infection. The device must be replaced after each patient use. It must also be replaced when visibly damaged or damp.</p> <p>⊗ Ne pas réutiliser. La réutilisation peut provoquer l'infection aiguë ou chronique. Il doit être remplacé d'un patient à l'autre et doit toutefois être changé avant, s'il est visiblement endommagé ou humide.</p> <p>⊗ Nicht wieder verwenden. Eine erneute Verwendung kann eine akute oder chronische Infektion hervorrufen. Muss bei einem Patientenwechsel ausgetauscht werden. In jedem Fall vorher austauschen, falls augenscheinlich beschädigt oder feucht.</p> <p>⊗ No volver a utilizar, la reutilización puede causar infecciones agudas o crónicas. Debe utilizarse una mascarilla por paciente. De cualquier forma, deben sustituirse inmediatamente cuando estén visiblemente dañadas o húmedas.</p> <p>⊗ Não reutilizar, a reutilização pode provocar a infecção aguda ou crónica. Deve ser substituída entre um paciente e outro. Todavia, devem ser trocadas antes se estiverem visualmente danificadas ou húmidas.</p>
<p>SCHEDA DI SICUREZZA SAFETY DATA SHEET FICHE DE DONNÉES DE SÉCURITÉ SICHERHEITSDATENBLATT FICHA DE SEGURIDAD FICHA DE SEGURANÇA</p>	<p>N/A</p>

Le informazioni tecniche qui esposte sono quelle a noi date, sotto la loro responsabilità, dai nostri fornitori di materie prime.

All technical information herein disclosed is provided to us by our raw material suppliers, under their own responsibility.

Les informations techniques reportées sur cette fiche sont celles que nous avons obtenues, sous leur responsabilité, de nos fournisseurs de matières premières.

Die hier aufgeführten technischen Informationen wurden uns von unseren Rohstofflieferanten, unter deren Verantwortung gegeben.

La información técnica aquí expuesta la hemos recibido de nuestros proveedores de materias primas, bajo su responsabilidad.

As informações técnicas aqui expostas foram-nos proporcionadas pelos nossos fornecedores de matérias-primas, sob a sua própria responsabilidade.

<p>DIRETTIVA E/O NORMA DI RIFERIMENTO</p> <p>REFERENCE DIRECTIVES AND / OR STANDARDS</p> <p>DIRECTIVE ET/OU NORME DE RÉFÉRENCE</p> <p>BEZUGSRICHTLINIE UND/ODER NORM</p> <p>DIRECTIVA Y/O NORMA DE REFERENCIA</p> <p>DIRECTIVA E/OU NORMA DE REFERÊNCIA</p>	<p>Direttiva 93/42/CEE e successiva modifica 2007/47/CE. Dispositivo medico classe I. EN 14683: 2005 tipo II.</p> <p>Directive 93/42/EEC and subsequent amendment 2007/47/EC. Class I medical device. EN 14683: 2005 type II.</p> <p>Directive 93/42/CEE et modification successive 2007/47/CE. Dispositif médical classe I. EN 14683: 2005 type II.</p> <p>Richtlinie 93/42/EWG und nachfolgende Änderung 2007/47/EG. Medizinprodukt der Klasse I. EN 14683: 2005 Typ II.</p> <p>Directiva 93/42/CEE y posterior enmienda 2007/47/CE. Dispositivo médico clase I. EN 14683: 2005 tipo II.</p> <p>Directiva 93/42/CEE e posterior alteração 2007/47/CE. Dispositivo médico classe I. EN 14683: 2005 tipo II.</p>
<p>STOCCAGGIO</p> <p>STORAGE</p> <p>STOCKAGE</p> <p>LAGERUNG</p> <p>ALMACENAMIENTO</p> <p>ARMAZENAGEM</p>	<p>Stoccare a temperatura ambiente in luogo asciutto e ventilato.</p> <p>Store at room temperature in a dry and airy place.</p> <p>Stocker à température ambiante dans un endroit sec et ventilé.</p> <p>Bei Raumtemperatur in einem trockenen und belüfteten Raum lagern.</p> <p>Almacenar a temperatura ambiente en lugar seco y ventilado.</p> <p>Armazenar à temperatura ambiente em lugar seco e ventilado.</p>
<p>DURATA</p> <p>DURATION</p> <p>DURÉE</p> <p>DAUER</p> <p>DURACIÓN</p> <p>DURAÇÃO</p>	<p>Non ha scadenza.</p> <p>No expiry date.</p> <p>Sans date de péremption.</p> <p>Kein Verfalldatum.</p> <p>No hay fecha de vencimiento.</p> <p>Não tem prazo de validade.</p>
<p>CONFEZIONI</p> <p>PACKAGING</p> <p>CONDITIONNEMENT</p> <p>PACKUNGEN</p> <p>ENVASES</p> <p>EMBALAGENS</p>	<p>Confezione da 50 pezzi, scatola da 20 confezioni.</p> <p>Box of 50 masks, carton of 20 boxes.</p> <p>Boîte de 50 unités, carton de 20 boîtes.</p> <p>Packungen mit 50 St., Schachtel mit 20 Packungen.</p> <p>Confección de 50 piezas, caja de 20 confecciones.</p> <p>Embalage de 50 unidades, caixa com 20 embalagens.</p>

N/A: non applicabile / not applicable / non applicable / nicht anwendbar / no aplicable / não aplicável.

Le informazioni tecniche qui esposte sono quelle a noi date, sotto la loro responsabilità, dai nostri fornitori di materie prime.

All technical information herein disclosed is provided to us by our raw material suppliers, under their own responsibility.

Les informations techniques reportées sur cette fiche sont celles que nous avons obtenues, sous leur responsabilité, de nos fournisseurs de matières premières.

Die hier aufgeführten technischen Informationen wurden uns von unseren Rohstofflieferanten, unter deren Verantwortung gegeben.

La información técnica aquí expuesta la hemos recibido de nuestros proveedores de materias primas, bajo su responsabilidad.

As informações técnicas aqui expostas foram-nos proporcionadas pelos nossos fornecedores de matérias-primas, sob a sua própria responsabilidade.